

# DST<sub>12</sub>

Navodila za uporabo



GENERAL MOBILE

# Kazalo

1. Varnostna navodila .....	3
2. Profil mobilnega telefona .....	4
3. Pred uporabo .....	5
4. Splošna navodila .....	8
5. Osnovne operacije .....	14
6. Funkcije v meniju .....	17
7. Urejanje načina vnosa .....	33
8. USB .....	34
9. Dodatek I .....	35
10. Dodatek II .....	36

# 1. Varnostna navodila

Za vašo varnost in za pravilno uporabo telefona, prosimo, da pred uporabo preberete navodila:

- mobilnega telefona ne vklaplajte, ko se nahajate v bližini kemične tovarne, plinske postaje ali drugih eksplozivnih objektov.
- Med vožnjo zmerom uporabljajte slušalke, v nujnem primeru, ustavite vozilo in se pogovarjajte ob strani.
- Mobilni telefoni lahko povzročajo interference na letalu, za to jih na letalu nikoli ne uporabljajte. Uporaba mobilnih telefonov na letalu je nevarna in prepovedana; izklopite mobilni telefon preden se vkrcate na letalo.
- Bodite posebej pozorni na uporabo mobilnega telefona ob ljudeh s srčnim spodbujevalnikom, slušno napravo ali drugimi zdravstvenimi pripomočki, ki bi jih mobilni telefon lahko motil.
- Da bi preprečili demagnetizacijo, telefona ne puščajte v bližini magnetnih objektov kot so CDji, kreditne kartice, itd.
- Hranite mobilni telefon izven dosega otrok. Telefona ne mečite in ne tresite, saj takšno ravnanje lahko poškoduje notranje strukture telefona.
- Prosimo, da baterije ne zavržete v gospodinjske odpadke. Baterijo zavržite v skladu s predpisi.

## 2. Profil mobilnega telefona

Mobilni telefon ima 12 tipk, vgrajen vibracijski motor in vtič za napajanje / za prenos podatkov.  
(Prikazan je sprednji del telefona)

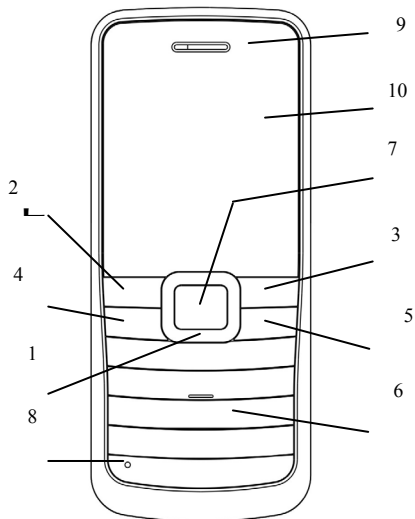

1. Smerne tipke
2. Tipka kliči SIM1
3. Desna mehka tipka
4. Tipka kliči SIM2
5. Tipka vklop / izklop / končaj
6. Standardna številčnica
7. Tipka OK
8. Mikrofon
9. Zvočnik
10. Zaslon

## 3. Pred uporabo

### Vstavljanje SIM kartice

Izberete lahko dve mobilni številki pri dveh različnih operaterjih ter tako dobite dve SIM (Subscriber Identification Module) kartici.

S tema SIM karticama lahko uporabljate vse funkcije telefona. Na njiju se shranijo vsi parametri o komunikaciji in osebnih podatkih, vključno s PIN številko (osebna identifikacijska številka), imenikom, SMS sporočili in drugimi storitvami.

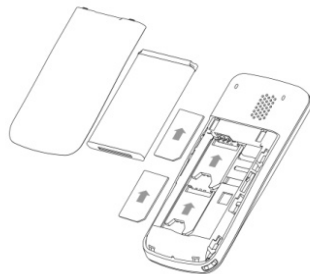

## Vstavljanje baterije

Mobilni telefon podpira le originalne baterije in dodatke. Če telefona dalj časa ne uporabljate, priporočamo, da baterijo vrnete v zaščitno škatlo.

## Polnjenje baterije

Nova baterija ne deluje optimalno, dokler je nekaj krat ne izpraznite in napolnite. Po nekaj ciklih bo baterija delovala optimalno.

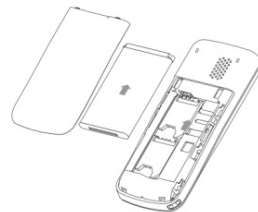

Ko je baterija prazna, jo čimprej napolnite. Če baterija predolgo ostane prazna, se lahko poškoduje.

Ko se baterija napolni, izključite polnilec iz elektrike in iz mobilnega telefona. Priključite polnilec kot kaže slika.

Med polnjenjem se ikona za baterijo premika od desne proti levi. Ko je baterija polna, se na indikatorju prikažejo vse črtice. Telefon se med polnjenjem malo zagreje, to je normalno.

## Opomba o rabi baterij

Na delovanje baterije vpliva več faktorjev vključno z nastavitvami operaterja, močjo signala, temperaturo okolja, funkcijami, ki jih uporabljate, izbranimi nastavitvami telefona, dodatki, ki so priključeni na telefon, glasnostjo, prenosom podatkov in drugimi aplikacijami.

Za optimalno delovanje, sledite naslednjim navodilom:

- Novo baterijo ali baterijo, ki je dolgo časa niste uporabljali, je potrebno polniti dalj časa. Standardni razpon napetosti je 3,6V – 4,2V.
- Med polnjenjem naj bo telefon na sobni temperaturi.
- Če telefon preveč uporabljate med tem, ko je baterija skoraj prazna, bo trajalo dalj časa, da se bo na zaslonu prikazal indikator polnjenja.
- Sčasoma se bo baterija izrabila in bo potrebovala dalj časa, da se napolni. To je normalno. Če se po normalnem polnjenju, čas klicanja zmanjša, čas polnjenja pa poveča, morate kupiti novo baterijo izvirnega proizvajalca ali takšno, ki jo je proizvajalec odobril. Baterije slabše kakovosti lahko poškodujejo telefon!

**Opozorilo:** Baterije ne mečite v ogenj, saj lahko to povzroči požar. Poškodovana baterija lahko povzroči eksplozijo.

#### **Opozorilo**

Polnjenje telefona na nepravne načine lahko povzroči eksplozijo. Baterijo vedno zavržite v skladu s predpisi.

## 4. Splošna navodila

### Tipka kliči SIM 1

S to tipko začnete klic na SIM1 (najprej vnesete telefonsko številko ali jo izberete iz imenika) ali sprejmete dohodni klic. V stanju pripravljenosti pritisnite tipko za prikaz zadnjih klicev (sprejetih klicev, klicanih števil in neodgovorjenih klicev, največ 40 števil). V stanju pripravljenosti, pritisnite gumb dvakrat za klic zadnje klicane številke.

### Tipka kliči SIM 2

S to tipko začnete klic na SIM1 (najprej vnesete telefonsko številko ali jo izberete iz imenika) ali sprejmete dohodni klic. Ima enake funkcije kot tipka kliči SIM2.

### Tipka končaj / vklop in izklop

Med klicem s to tipko prekinite pogovor; če je med klicem odprt meni, ga s to tipko zaprete in se spet nahajate v stanju pripravljenosti. Držite tipko 4 do 5 sekund in telefon se vklopi / izklopi.

### Tipka OK

Pritisnite tipko OK za potrditev funkcij, ki so izpisane na levem spodnjem robu zaslona.

### Desna mehka tipka

Pritisnite desno mehko tipko za potrditev funkcij, ki so izpisane na desnem spodnjem robu zaslona.

## Smerne tipke

Telefon ima štiri smerne tipke, ki služijo pomikanju levo, desno, gor in dol. V nekaterih načinih imajo posebno funkcijo, na primer med klicem, pritisnite gor/dol da zvišate/znižate glasnost. Te tipke služijo tudi kot bližnjice v stanju pripravljenosti: pritisnite gor in odpre se predvajalnik glasbe, pritisnite dol in odpre se budilka, z gumbom levo določate zvonjenje, z gumbom desno pa spreminjate profile. Bližnjice lahko uporabljate le v stanju pripravljenosti, njihove funkcije pa lahko izberete sami: odprite meni nastavitvev in poiščite možnost bližnjice, kjer lahko določite bližnjice za posamezno tipko. V spodnji tabeli je več informacij o posameznih tipkah.

Tipka	Pritisnite / Držite	Stanje pripravljenosti	Predvajalnik glasbe	FM radio	Dohodni klic	Med klicem
Gor	Držite	Odpre predvajalnik glasbe	Predvajanje / Pavza	Vklopi radio		Zviša glasnost
	Pritisnite	Odpre predvajalnik glasbe	Predvajanje / Pavza	Vklopi radio		Zviša glasnost
Dol	Držite	Odpre budilko	Konec predvajanja	Vklop / Izklop radia	Utiša zvonjenje klica	Zniža glasnost
	Pritisnite	Odpre budilko	Konec predvajanja	Vklop / Izklop radia	Utiša zvonjenje klica	Zniža glasnost
Levo	Držite	Odpre profile	Pomik nazaj po posnetku	Iskanje nazaj		

	Pritisnite	Odpre profile	Prejšnji posnetek	Iskanje nazaj		
Desno	Držite	Odpre zvonjenja	Pomik naprej po posnetku	Iskanje naprej		
	Pritisnite	Odpre zvonjenja	Naslednji posnetek	Iskanje naprej		
*	Pritisnite		Zniža glasnost	Zniža glasnost		
#	Pritisnite		Zviša glasnost	Zviša glasnost		

















### Funkcijske tipke za FM radio

- Tipka OK: vklopi meni možnosti FM radia.
- Tipka gor: vklopi snemanje radia.
- Tipka dol: med poslušanjem radia, izklopi FM radio.
- Tipki levo in desno: med iskanjem postaj se z njima pomikate med frekvencami, dokler ne najdete zelene postaje.
- Številke 1-9: če jih pritisnete, se odpre radijska postaja, ki je shranjena na ustrezno spominsko mesto, če držite, se trenutna postaja shrani na ustrezno spominsko mesto.
- Tipka 0: pritisnite, če želite preklopiti iz seznama postaj na pregled frekvenc.
- Tipki \*, #: spremenita glasnost.

## Zaklepanje tipkovnice

Če v stanju pripravljenosti dalj časa ne pritisnete nobene tipke, se tipkovnica samodejno zaklene. Pritisnite desno mehko tipko, nato pa levo mehko tipki za odklep tipkovnice. Ko je tipkovnica zaklenjena ne morete pomotoma pritisniti tipk; v primeru dohodnega klica, pritisnite tipko kličič za začetek pogovora; po koncu pogovora se bo tipkovnica ponovno samodejno zaklenila.

## Ikone v stanju pripravljenosti





-  Antena; glavni sprejem ima številko 1, podrejeni pa številko 2.
-  Budilka je vklopljena.
-  Prejet SMS; glavni prejemnik SMS ima številko 1, podrejeni pa številko 2.
-  Indikator stanja napolnjenosti baterije
  
-  Zvonjenje: ta ikona je lahko različna in pozna 3 načine:
  -  zvonjenje po vibriranju
  -  zvonjenje in vibriranje
  -  samo vibriranje
  
-  Zgrešeni klici
-  Zaklenjeno
-  Linija 1 SIM1
-  Linija 1 SIM2
-  Linija 2 SIM1
  
-  Linija 2 SIM2
-  MMS
-  PUSH Inbox
-  GPRS

## **Jezik in način vnosa**

Privzet jezik vnosa je angleščina ali turščina.

## **Opozoril o dohodnem klicu**

Mobilni telefon ima vgrajen vibracijski motor in zvonec, zato obstaja več različnih načinov opozarjanja na dohodni klic:

-  zvonjenje
-  vibriranje
-  zvonjenje po vibriranju
-  vibriranje in zvonjenje

## **Storitve**

Vaš mobilni operater ponuja različne storitve. Ta mobilni telefon podpira storitve. Različne možnosti v tem meniju so odvisne od SIM kartice in omrežja. Če omrežje omogoča določeno storitev in jo vaša SIM kartica podpira, se bo storitev samodejno pojavila v meniju storitve.

## **Skupine**

V imeniku lahko ustvarite različne skupine kontaktov, na primer prijatelje, družino, VIP, službo, ipd. Vsaki skupini lahko določite drugo zvonjenje in drugo fotografijo.

## **Klicanje domačih števil**

Najpreprostejši način klicanja števil znotraj države je, da vnesete številko preko številčnice in pritisnete gumb klicanje. Če želite spremeniti vneseno številko, pritisnite tipko "C". Med klicanjem se bo na zaslonu prikazala animacija. Če kličete s kartico SIM, se na zaslonu izpiše, "SIM1-"; če kličete s kartico SIM2, se izpiše "SIM2-". Ko se povežete z drugo osebo, se na zaslonu izpišejo informacije o klicu. Za konec klica, pritisnite tipko končaj.

## **Nujni klici**

Če ima telefon signal (v levem zgornjem kotu zaslona se prikaže indikator signala), lahko vedno opravite nujen klic. Če vaš operater v določenem območju v tujini ne podpira tega signala, se na zaslonu izpiše Emergency (Nujno). To pomeni, da lahko kličete le nujne številke. Če je telefon v dosegu signala, lahko nujne klice opravite tudi brez SIM kartice.

*\* V določenih območjih je nujna številka 112 na voljo preko operaterja. Če ne uspe, se posvetujte z operaterjem.*

## 5. Osnovne operacije

### Vklop aparata

Pritisnite tipko za vklop/izklop in vklopite telefon, prikaže se pozdravno sporočilo. Nato lahko odprete meni in izberete način, ki ga želite, vključno s SIM1 & SIM2 , Samo SIM1, Samo SIM2 ter Letalo. Privzet način je SIM1 & SIM2.

Ko vstavite SIM kartico, telefon samodejno preveri pripravljenost kartice in prikaže informacije na zaslonu:

1. "Input phone password" (vnesite geslo) — če ste prej določili geslo telefona.
2. "Input PIN" (vnesite PIN) — če ste prej določili geslo SIM kartice.
3. "No service" (ni omrežja) — telefon se ni uspel povezati na omrežje, zato ne morete vzpostaviti klica.
4. "Emergency calls only" (samo nujni klici) — kličete lahko samo nujno številko 112.
5. "Searching" (iščem) — telefon išče ustrezno omrežje;
6. "Operator name" (ime operaterja) — telefon se je uspešno povezal v omrežje.  
Privzeto geslo telefona je "1122"

### Izklop aparata

Za izklop mobilnega telefona dalj časa pritisnite gumb končaj. Na zaslonu se prikaže zaključna animacije in obe SIM kartici se izključita istočasno. Za izklop telefona ne odstranite baterije. Če to storite, se lahko SIM kartica poškoduje in izgubite lahko podatke.

## **Klicanje**

- Vnesite telefonsko številko s številčnico (če vnesete napačno številko, jo popravite s tipko C). Pritisnite tipko Kliči za začetek klica. V načinu SIM1 in SIM2 lahko izberete ali boste klicali preko kartice SIM1 ali SIM2. Ko želite končati pogovor, pritisnite tipko Končaj; če želite preklicati klic, pritisnite tipko Končaj ali gumb za vklop/izklop. Ko se povežete z drugo osebo, se na zaslonu prikaže čas trajanja klica.
- Klicanje preko imenika: odprite imenik in poiščite zeleno številko/ime ter pritisnite gumb Kliči.
- Klicanje zadnje klicane številke: v stanju pripravljenosti pritisnite tipko Kliči in prikaže se seznam zadnjih 40 klicev. Izberite zeleno številko in pritisnite tipko Kliči.

## **Spremenite glasnost slušalke**

Med pogovorom pritisnite gumb gor ali dol, da zvišate ali znižate glasnost.

## **Sprejemanje klica**

Pri dohodnem klicu, vas bo telefon na klic opozoril z zvonjenjem, vibriranjem, vibriranjem in zvonjenjem ali vibriranjem ter nato zvonjenjem, kot ste izbrali v nastavitvah. Če želite sprejeti dohodni klic, pritisnite Kliči. Če želite zavrniti dohodni klic, pritisnite gumb za vklop/izklop ali tipko Končaj. Številka klicatelja se bo izpisala na zaslonu. Če je številka shranjena v imeniku, jo telefon prepozna in na zaslonu se izpiše ustrezno ime.

## **Pošiljanje DTMF signala**

Če je ta funkcija vklopljena, med klicem pritisnite zeleno številko in tipko \* in # ter pošljite DTMF signal drugi osebi. Če je funkcija izklopljena, to ni mogoče.

## **Klic na čakanju**

Če vaš operater omogoča klic na čakanju, med pogovorom pritisnite funkcijo "Options" (Možnosti) in odpre se meni:

- Pavza: klic je na čakanju, vendar je linija še zmerom odprta.
- End (konec): klic se prekine.
- New Call (nov klic): odpre vmesnik klicanja in vzpostavi nov klic.
- Phonebook (imenik): odpre imenik.
- SMS (sporočila): odpre SMS sporočila.
- Record (snemanje zvoka): med klicem lahko posnamete pogovor.
- Vključi/Izključi prostoročno telefoniranje: vključite/izključite lahko zvočnik.
- DTMF: izberite, če želite poslati DTMF signal.

## **Zgrešeni klici**

Če ste imeli dohodni klic, a ga niste prevzeli se na zaslonu prikaže ikona zgrešenega klica. Izberite funkcijo Read (branje) in odprl se bo seznam zgrešenih klicev.

## **Glasovna sporočila**

Telefon omogoča, da dohodni klic preusmerite na glasovni predal, kjer klicoči lahko pusti glasovno sporočilo. (Nastavitev glasovnega predala mora biti izbrana).

## 6. Funkcije v meniju

### [Sporočila]

SMS sporočila lahko sprejemate in pošiljate, če to omogoča vaš operater.

SMS sporočila lahko pošiljate in sprejemate z obema SIM karticama v telefonu. Sporočilo je najprej poslano v omrežni SMS center, nato pa ga omrežje posreduje končnemu uporabniku. Če naslovnik ne vklopi mobilnega telefona ali njegov telefon ne podpira SMS sporočil, bo SMS sporočilo začasno shranjeno. Koliko časa bo sporočilo shranjeno, je odvisno od nastavitve operaterja in uporabnika.

V tem meniju lahko napišete sporočilo.

Vsak SMS lahko vsebuje do 160 angleških znakov; če želite začeti s pisanjem SMS sporočila, pritisnite “#” in spremenite jezik vnosa ali „\*” za vstavljanje simbolov. Pritisnite tipko C za izbor zadnjega vnesenega znaka, držite tipko C za izbris vsega napisanega. Pritisnite gumb Končaj, da se vrnete v stanje pripravljenosti, z gumboma levo in desno pa izberete znak.

Mobilni telefon podpira pošiljanje dolgih SMS sporočil. Če SMS preseže 140 angleških znakov, bo razdeljen na 2 ali več delov. SMS sporočilu lahko priložite sliko, zvonjenje ali animacijo, toda naslovnik takšnega sporočila ne bo sprejel, če omrežje in njegov telefon tega ne podpirajo.

SMS lahko pošljete številki, ki jo vnesete ali številki iz imenika. Če uporabljate dve SIM kartici lahko izberete iz katere kartice želite poslati sporočilo.

## Vzorci

Uporabite lahko vzorce, ki vsebujejo najpogostejše fraze in z njimi hitro ustvarite SMS sporočilo.

## Nastavitve

- Določite lahko nastavitve SMS sporočil na kartici SIM1 ali SIM2.
- Profil: Če želite pošiljati SMS sporočila, morate najprej vnesti nastavitve omrežnega centra.
- Splošne nastavitve
  - Povratnica: Omrežje vam bo sporočilo ali je naslovnik prejel SMS sporočilo in kdaj ga je prejel.
  - Odgovor: Omrežnemu terminalu lahko sporočite način odgovora. Funkcija je na voljo le, če jo podpira SMS center.
- Stanje pomnilnika: Preglejte koliko pomnilnika za SMS sporočila je še na voljo na SIM kartici.
- Pomnilnik: Izberete lahko ali naj se SMS sporočila shranjujejo na SIM kartico ali na telefon.

## MMS

MMS sporočila vsebujejo besedilo, zvoke in fotografije. Če vaš operater te funkcije ne omogoča, je v meniju ne boste mogli izbrati. Če sporočilo vsebuje fotografije, jih bo telefon prilagodil, tako da bodo ustrezale velikosti zaslona. Kakovost fotografij na zaslonu prejemnika je odvisna od njegovega telefona.

## **Pisanje MMS sporočil**

### Prejemnik

- Dodaj številko – vstavite številko prejemnika.
- Dodaj E-mail – vstavite e-mail naslov.

### Kopija

- Dodaj številko – vstavite številko prejemnika.
- Dodaj E-mail – vstavite e-mail naslov

### Tajna kopija

- Dodaj številko – vstavite številko prejemnika.
- Dodaj E-mail – vstavite e-mail naslov.

Zadeva: Spremenite lahko naslov MMS sporočila.

### **Vsebina**

Pritisnite tipko uredi in na voljo so naslednje možnosti:

- Dodaj besedilo: napišite besedilo, ki ga želite poslati.
- Dodaj fotografijo: sporočilu dodajte fotografijo.

- Dodaj audio: sporočilu lahko dodate audio posnetek..
- Dodaj priponko: sporočilu lahko pripnete datoteko
- Dodaj stran spredaj: sporočilu lahko dodate stran spredaj
- Dodaj stran zadaj: sporočilu lahko dodate stran zadaj
- Predogled: predogled MMS sporočila.
- Čas predvajanja: izberete lahko čas predvajanja MMS sporočila

Ko končate urejanje, pritisnite “Done” (končaj) in zaključite urejanje MMS sporočila.

### **Vzorci**

Telefon ima 5 prednastavljenih vzorčnih MMS sporočil. Izberete lahko nastavitve Poglej, Podrobnosti, Napiši sporočilo po vzorcu in Nastavitve.

**MMS nastavitve:** v meniju lahko določite nekaj nastavitvev.

Pisanje sporočil:

- Način – omejen ali prost.
- Velikost fotografij – priložene fotografije lahko pomanjšate na velikosti:
- 160\*120,320\*240 in izklop
- Najboljši čas predvajanja: to funkcijo lahko vklopite ali izklopite.
- Podpis – funkcijo lahko vklopite ali izklopite
- Uredite lahko vsebino podpisa.

#### Pošiljanje:

- Veljavnost – Določite lahko čas, kako dolgo naj se sporočilo shrani v servisnem centru: 1h, 6h, 12h, 1dan, 1teden in mA.
- Povratnica – funkcijo lahko vklopite ali izklopite.
- Potrdilo o branju – funkcijo lahko vklopite ali izklopite.
- Prioriteta - normalna, visoka ali nizka.
- Čas predvajanja: izberete lahko čas predvajanja MMS sporočila. Privzeto je 5 sekund, najdaljši čas pa je 60 sekund.
- Zamik dostavljanja – Izberete lahko ena ura, dvanajst ur, 24 ur ali takoj.

#### Dohodna sporočila:

- Domače omrežje – z zamikom, takoj ali zavrnjeno.
- Roaming – Za to velja enako kot za domače omrežje, izberete lahko domače, z zamikom ali zavrnjeno.
- Potrdilo o branju — na zahtevo, poslano ali ne poslano.
- Povratnica – vklopljena ali izklopljena.

#### Filter:

- Anonimno – dovoli ali zavrni.
- Oglasi – dovoli ali zavrni.

Nastavitve strežnika: če uporabljate dve SIM kartici, lahko izberete posamezne nastavitve za SIM1 in SIM2.

Ko izberete nastavitve lahko posamezno izberete:

- Aktiviraj profil
- Uredi profil: urejate lahko uporabniško ime, domačo stran, podatke o računu, tip povezave ter uporabniško ime in geslo računa.
- Stanje pomnilnika:  
Vidite lahko koliko pomnilnika uporabljate, koliko je zasedenega, koliko pa še prostega.

### **Pogovor**

Vključite se lahko v pogovor v pogovornem oknu, ki ga izberete in določite informacije kot je vzdevek.

### **Glasovna sporočila**

Te storitve ne morete uporabljati brez potrditve mobilnega operaterja.

### **Javna sporočila**

Preko javnih sporočil lahko na mobilni telefon prejmete storitve kot so vremenska napoved, sporočila o prometu itd, ki jih operater pošilja GSM uporabnikom. Če uporabljate dve SIM kartici, lahko hkrati dobivate sporočila na kartici SIM1 in SIM2.

## **[Imenik]**

Telefon ima imenik, ki deluje kot rokovnik s poslovnimi vizitkami. Vnesete lahko 1000 števil.

### **Iskanje kontakta**

Vnesite ime, ki ga želite poiskati in izberite možnost "Search" (iskanje).

### **Dodajanje vnosa**

Telefonske številke lahko shranite na SIM kartico ali v pomnilnik telefona.

## **Settings**

- Stanje pomnilnika: pogledate lahko trenutno stanje pomnilnika za vnose v imenik na kartici SIM1, SIM2 in na spominu telefona. Zasedenost se izpiše v načinu „shranjeni vnosi / skupaj prostih mest“.
- Pomnilnik: Izberete lahko ali naj se številka shrani na SIM kartico ali na telefon.

## **[Zgodovina]**

Če uporabljate dve SIM kartici lahko vidite zgodovino klicev posamično za kartico SIM1 in SIM2. Če uporabljate samo eno SIM kartico se prikaže zgodovina klicev.

### **Trajanje klica**

- Trajanje zadnjega klica: ta funkcija vam pove trajanje zadnjega klica.
- Skupaj odhodno: ta funkcija vam pove skupen čas odhodnih klicev.
- Skupaj dohodno: ta funkcija vam pove skupen čas dohodnih klicev.
- Resetiranje: s to funkcijo lahko izbrišete vse števice.

### **Cene klicev**

Funkcija je na voljo le, če je operater podpira.

### **Števec SMS sporočil**

S to funkcijo lahko vidite število prejetih in poslanih SMS sporočil.

### **GPRS števec**

- Zadnje poslano: ta funkcija vam pove, koliko podatkov je bilo poslanih na zadnji povezavi.
- Zadnje prejeto: ta funkcija vam pove, koliko podatkov je bilo prejetih na zadnji povezavi.
- Skupaj poslano: ta funkcija vam pove, koliko podatkov je bilo skupaj poslanih.
- Skupaj prejetih: ta funkcija vam pove, koliko podatkov je bilo skupaj prejetih.
- Resetiraj: s to funkcijo lahko izbrišete vse števice.

## [Multimedija]

### Bluetooth

Mobilni telefon podpira funkcijo Bluetooth. Z brezžično Bluetooth tehnologijo lahko vzpostavite brezžično povezavo z drugimi kompatibilnimi napravami kot so mobilni telefoni, računalnik, slušalka, naprava za telefoniranje v avtu, ipd. S to funkcijo lahko pošiljate fotografije, video posnetke, audio posnetke, kontaktne informacije in beležke. Vzpostavite lahko tudi brezžično povezavo z računalnikom in prenašate datoteke na računalnik ter se povežete s spletom.

### Pregledovanje fotografij

Vse fotografije, ki jih naredite, se shranijo v album.

### Audio player

Če želite prenesti glasbo, morate najprej vstaviti Miro SD pomnilniško kartico. Izklopite telefon, ga priključite na računalnik z USB kablom in računalnik bo zaznal novo strojno opremo ter ustvaril nov izmenljivi disk.

### FM radio

**Seznam postaj:** glede na izbrano FM postajo lahko vidite seznam postaj, ki so na voljo.

**Tipka 0:** pritisnite to tipko in preklopite iz seznama postaj na seznam frekvenc.

**Ročni vnos:** vnesete lahko frekvence v območju: FM:87,5-108,0

**Samodejno iskanje:** s to funkcijo lahko samodejno iščete postaje na FM frekvenci in jih potem shranite v seznam postaj.

**Nastavitve:** izberete lahko radio ali snemanje radia.

**Snemanje:** s to funkcijo lahko snemate posnetke na radiu.

**Pripi:** izberite obstoječ posnetek iz radia za nadaljevanje snemanja. Novi posnetki iz radia bodo nadaljevanje prejšnjega posnetka.

**Seznam datotek:** seznam vseh posnetkov.

### **Snemanje radia ob določenem času**

Določite začetni in končni čas snemanja in snemanje se bo samodejno začelo ob izbranem času.

### **Ustvari zvonjenje**

Z mobilnim telefonom lahko ustvarite lastna zvonjenja in jih uporabite kot opozorilo za dohodno SMS sporočilo ali klic.

### **[Organizator]**

#### **Koledar**

S to funkcijo lahko v koledar vnašate pomembne dogodke v koledar in določite alarm. Označite datum, kamor želite shraniti dogodek, trenutni datum bo označen zeleno. Datum, ki ima vnos, bo označen rumeno. Za pregledovanje vseh vnosov določenega dne, pritisnite tipko OK in prikazal se bo seznam. Na voljo imate več nastavitev:

- Poglej vnose: ogledate si lahko vnose za označeni dan, določite datum, čas in vsebino vnosov ter vklopite alarm. Ko urejate vnos, lahko določite tip budilke s tipkama levo in desno. Druge nastavitve so Izbriši in Dodaj.
- Skoči na datum: premaknete se lahko na določen datum v koledarju.
- Tedenski pregled: v tem načinu lahko vidite vse vnose za določen teden.

## Seznam opravil

Prikaz vseh vnosov opravil. V tem meniju lahko pregledujete, dodajate, urejate, brišete vnose ali jih pošljete v koledar.

## Alarm

Format časa v alarmu je enak kot izbran format časa v uri telefona. Tudi če je telefon izklopljen, alarm še vedno deluje, če je na voljo dovolj baterije. Telefon ima tri načine alarma, privzet način je izklopljen. Vključite lahko eno nastavitev ali vse, odvisno od potrebe. Za vsak alarm lahko določite poseben čas in datum. Ob izbranem času, bo mobilni telefon vklopil alarm in vas nanj opozoril z zvokom ter prikazal datum in čas na zaslonu. Izberite Stop in prekličite alarm ali Sleep (spanje) za pavzo - zvonjenje se bo ponovilo čez 4 minute.

## Kalkulator

- Pritisnite tipko gor za znak "+", tipko dol za znak "-", tipko levo za znak "x" in tipko desno za znak "÷";
- Pritisnite tipko C za izbris zadnje številke ali zadnjega rezultata; držite tipko C za izbris celotnega števila ali celotnega rezultata;
- Pritisnite tipko "OK" za pridobitev rezultata.

**Opozorilo:** natančnost kalkulatorja je omejena, uporabljajte ga le za preproste račune.

## Svetovna ura

S tipkama levo in desno se pomikajte med različnimi urami glede na časovne cone in kraje, ki se nahajajo v njih.

## **[Nastavitve]**

### **Uporabniški profili**

Mobilni telefon ima več profilov v katerih lahko določite različne nastavitve za različne priložnosti in okoliščine.

V vsakem profilu lahko določite naslednje nastavitve:

- Nastavitve zvokov,
- Glasnost,
- Način opozoril,
- Tip zvonjenja,
- Dodatna opozorila,
- Način odgovarjanja.

Ko izberete nastavitve v posameznem profilu, izberite možnost "Activate" (aktiviraj) in "Select" (izberi), če želite uporabiti ta profil.

V stanju pripravljenosti pritisnite tipko #, če želite vključiti tihi način ter ponovno, za izklop.

### **Način dve SIM kartici**

Vedno lahko izberete naslednje nastavitve v načinu uporabe dveh SIM kartic hkrati:

- Dve SIM kartici
- Samo SIM1

- Samo SIM2
- Letalo

## Nastavitve telefona

V tem meniju lahko izberete ozadje, določite čas in jezik.

- Datum in čas: S to funkcijo lahko določite kraj, kjer se nahajate, način izpisa datuma in točen čas.
- Izklop ob času: S to funkcijo lahko določite čas, ko naj se telefon samodejno izklopi.
- Jezik: Izberete lahko enega od jezikov za prikaz menijev na zaslonu..
- Značilnosti prikaza: Določite lahko meni stanja pripravljenosti kot ozadje, ohranjevalnik zaslona, pozdravno sporočilo, ali naj telefon prikazuje datum in čas ter vašo telefonsko številko, ime operaterja ter zgrešene klice in SMS sporočila.
- Pozdravno sporočilo: S to funkcijo lahko določite pozdravno sporočilo ob vklopu telefona.
- Namenske tipke: s smernimi tipkami gor, dol, levo in desno lahko spreminjate vrednosti nastavitvev.
- Samodejno posodobljanje datuma in časa: Telefon lahko samodejno posodobi datum in čas glede na časovno cono v kateri se nahajate, izberite "Activate" (aktiviraj).
- Nastavitve UART: S to nastavitvijo lahko izberete dostop iz računalnika do kartice SIM1 ali SIM2.
- Dodatne nastavitve: Določite lahko svetlost osvetlitve LCD zaslona in čas osvetlitve.

## Nastavitve klicanja

- **Identiteta klicatelja:** izberete lahko, da identiteto skrijete ali jo prikažete, ko kličete.
- **Klic na čakanju:** to funkcijo lahko vklopite ali izklopite. Klic na čakanju ali konferenčni klic ni na voljo, če ga omrežje ne podpira.
- **Preusmeritev klica:** funkcija je na voljo le, če jo omrežje podpira. S to funkcijo lahko preusmerite dohodne

klice na drugo številko.

- **Preklapljanje med linijami:** izberete lahko linijo 1 ali linijo 2.
- **Črni seznam:** to funkcijo lahko vklopite ali izklopite.
- **Samodejno ponovno klicanje:** to funkcijo lahko vklopite ali izklopite. Če prvo samodejno ponovno klicanje ni uspelo, telefon poskusi še največ deset krat.
- **Hitro klicanje:** to funkcijo lahko vklopite in izberete ustrezne številke za hitro klicanje. Če je funkcija aktivirana, pritisnite številko (2-9) na številčnici in začel se bo klic na shranjeno številko.
- **IP klicanje:** Določite lahko do 3 IP klice. Istočasno lahko poteka le en IP klic na obeh karticah SIM1 in SIM2.

## Nastavitve omrežja

V stanju pripravljenosti v načinu dveh SIM kartic lahko posebej izberete omrežje za kartici SIM1 in SIM2.

Izbira omrežja: Ponovno lahko iščete omrežje.

Izberite zeleno omrežje in potrdite ali se želite prijaviti samodejno ali ročno.

Prednostno omrežje: izberete lahko prednostno omrežje za SIM kartici.

## Varnostne nastavitve

- V stanju pripravljenosti v načinu dveh SIM kartic lahko posebej določite PIN kodo ter omejitve pri dohodnih in odhodnih klicih na kartici SIM1 in SIM2.
- Zaklepanje SIM kartice: zaščito SIM kartice (PIN in PIN2 kodo) lahko vklopite ali izklopite. Če jo vklopite, morate vsakič, ko vklopite telefon, vnesti PIN kodo za vsako kartico SIM posebej.
- Omejeno klicanje: Funkcija je na voljo le, če jo podpira SIM kartica in vaš operater. Če jo vklopite, lahko iz telefona kličete le številke, ki so shranjene v seznamu dovoljenih števil. Če jo želite aktivirati, morate vnesti

PIN kodo.

- Omejitev klicev: Omejite lahko vse ali samo nekatere klice. (funkcijo mora podpirati SIM kartica)
- Geslo telefona: Funkcijo lahko vklopite ali izklopite. Geslo je lahko dolgo 4-8 številc, privzeto geslo pa je 1122. Lahko ga kadarkoli spremenite.
- Samodejno zaklepanje tipkovnice: Če je funkcija vklopljena, se bo tipkovnica po nekaj časa samodejno zaklenila, izbirate lahko med: izklop, 5s, 30s, 60s in 5min.
- Sprememba gesla: Privzeto geslo telefona "1122" lahko spremenite v 4-8-številčno geslo, ki si ga lažje zapomnite. Če je funkcija vklopljena, se bo na telefonu ob vklopu izpisalo "Phone locked" (telefon je zaklenjen). Če ga želite odkleniti, morate vnesti geslo in pritisnete tipko OK.

### **Tovarniške nastavitve**

Vedno lahko povrnete privzete tovarniške nastavitve telefona. Geslo za povrnitev tovarniških nastavitvev je 1122.

### **WAP**

**Domača stran** - Odpre spletno stran, ki ste jo izbrali kot domačo stran v nastavitvah.

**Zadnje strani** - Prikaže seznam zadnjih 10 strani, po katerih ste brskali.

**Strani brez povezave** - shranjene spletne strani.

**Vnos naslova** - Vnesite naslov spletne strani, ki jo želite odpreti.

**Sporočila storitev**: Ogljed sporočil, ki ste jih prejeli od storitev, na katere ste naročeni.

## Nastavitve:

- Uredi profil:
  - WAP GPRS
    - Aktivni račun
    - Ogled računa: ogledate si lahko ime računa, domačo stran, podatke o računu, tip povezave, uporabniško ime in geslo.
- Nastavitve brskalnika - Izberete lahko ali naj se med brskanjem prikažejo slike in druge nastavitve.
- Servisna sporočila - Funkcijo lahko vključite ali izključite.
- Izbriši delovni pomnilnik - Če je v delovnem pomnilniku preveč podatkov, je brskanje lahko počasnejše.
- Pobriši piškotke - Izbrišite osebne podatke.

## [Upravljalac datotek]

Upravljate lahko s fotografijami, MP3 datotekami in mapami.

[Telefon]—izbran polnilnik je telefon.

[Odpri]: Odprete lahko audio posnetke, fotografije, svojo glasbo in mapo z video posnetki.

## Slike – mapa s slikami

- Ogled: Ogled trenutne slike.
- Pošlji: Sliko lahko pošljete ohranjevalniku zaslona, pozdravni animaciji in imeniku ali pa jo pošljete z MMS ali SMS sporočilom.
- Podrobnosti: Vidite lahko datum nastanka in velikost datoteke.
- Preimenuj: Preimenujte datoteke..

## Moja glasba – mapa z MP3 datotekami

- Predvajaj: Predvaja trenutno MP3 datoteko.
- Pošlji: Glasbeno datoteko lahko pošljete v profil ali z SMS oz. MMS sporočilom.
- Podrobnosti: Vidite lahko datum nastanka in velikost datoteke.
- Preimenuj: Preimenujte datoteko.

## Pomnilniška kartica

- Odpri: Odprete lahko datoteke, shranjene na pomnilniški kartici.
- Nova mapa: Ustvarite lahko novo mapo na glavnem direktoriju za shranjevanje datotek.
- Formatiraj: Izberite za formatiranje kartice in izbris vseh podatkov na njej.

# 7. Urejanje načina vnosa

Mobilni telefon ponuja različne načine vnosa, ki so uporabni tudi za druge funkcije.

## Vnos osnovnih črk

Ko izberete “abc”/“ABC”, lahko vnašate osnovne črke angleške abecede.

## Vnos števil

V tem načinu lahko vnašate telefonske in druge številke. Ko izberete “number” (številke), lahko na mesto kurzorja

vnesete številke.

### **Vnos simbolov**

V obeh zgoraj opisanih načinih vnosa, lahko vnesete tudi simbole. Če ne vidite seznama simbolov, pritisnite tipko **“\*”**. Za vnos posameznega simbola, ga izberite s smernimi tipkami.

## **8. USB**

### **Opozorila pred uporabo**

- USB napravo vedno priključite in izključite pravilno, kot zahtevajo navodila.
- Nikoli ne formatirajte mobilnega pomnilnika na telefonu z Windows vmesnikom za formatiranje; to lahko pomnilnik močno poškoduje.

## 9. Dodatek I

### Odpravljanje težav

Težava	Razlog
Telefona ni mogoče vklopiti	Je baterije dovolj napolnjena? Je baterija vstavljena pravilno.
Telefon ne prepozna SIM kartice	SIM kartica je umazana, očistite jo. Ponovno vstavite SIM kartico. SIM kartica je poškodovana. Zamenjajte jo.
Signal je slab	Preverite indikator signala na zaslonu. Če ima štiri črtice, je signal zelo močen; če ima manj kot eno črtico, je signal zelo šibek.
Klicanje ni mogoče	Morda imate vklopljeno možnost "Skrij identiteto klicatelja", operater pa tega ne podpira. Okrog vas so močne interference. Morda je vklopljena funkcija omejevanja klicev. Morda imate vklopljeni dve liniji, vaš operater pa tega ne podpira.
baterije ni mogoče napolniti	Baterija se lahko preveč izprazni; zato se ne polni, dokler ni priklopljena dalj časa. Zmogljivost baterije se je s časom poslabšala.

<b>Ni se mogoče prijaviti v omrežje</b>	Prešibek signal ali močne interference. Je SIM kartica vstavljena pravilno? Ima SIM kartica slab kontakt ali je poškodovana? Če je poškodovana, Se obrnite na operaterja, naj jo zamenja.
<b>Narejene fotografije so pretemne</b>	Poglejte ali je izbrana svetlost fotografij prenizka. Preverite ali je okolje pretemno.
<b>Narejene fotografije so nejasne</b>	Preverite ali se motivi, ki jih fotografirate, premikajo. Preverite ali telefon pri fotografiranju rahlo tresete.
<b>Narejene fotografije so popačene</b>	Motiv, ki ga fotografirate, je preblizu objektivu.
<b>Menija storitev ni mogoče odpreti.</b>	SIM kartica morda ne podpira storitev.
<b>Na zaslonu se prikaže le del fotografije v stanju pripravljenosti.</b>	Morda je fotografije prevelika, priporočena velikost je 128*160.

## 10. Dodatek II

### Opozorila o uporabi opreme

#### Baterija

- Novo baterijo ali baterijo, ki jo dalj časa niste uporabljali, morate polniti vsaj 12 ur.
- Druge, neizvirne baterije lahko poškodujejo vaš telefon! Pride lahko do kratkega stika, ki povzroči eksplozijo, ogenj ali poškodbe!

- Za lastno varnost ter za zaščito okolja baterij ne odlagajte v gospodinjske odpadke, temveč v za to namenjena zbirna mesta.

### **Polnilec**

- Polnilca ne vstavite v telefon, če v njem ni baterije, sam lahko telefon na tak način poškodujete.
- Polnilec vedno uporabite na suhem mestu v zaprtem prostoru; če pride polnilec med polnjenjem v stik s tekočino lahko pride do eksplozije, ognja ali poškodb!
- Vedno uporabljajte izvirni polnilec proizvajalca, da s tem preprečite eksplozije, požar, poškodbe, itd.!

### **USB**

- USB kabel vstavite, ko je telefon izklopljen ali pa v meniju izberite možnost "Pomnilniška enota", kjer lahko telefon uporabite kot izmenljivi disk.
- Vedno uporabljajte izvirni USB kabel proizvajalca, drugače lahko poškodujete telefon in računalnik.

### **Miro SD pomnilniška kartica**

Priporočamo uporabo preverjene Miro SD pomnilniške kartice, saj lahko nepreverjeni izdelki poškodujejo režo za kartice.

### **Slušalke**

Slušalke niso standardni dodatek mobilnemu telefonu, temveč darilo končnemu uporabniku. Uporabljajte jih kot piše v navodilih za poslušanje glasbe in pogovarjanje po telefonu.



**Pooblašчени distributer:**



**EUROVISION, d.o.o.**

Pot k sejmišču 30

SI - 1231 Ljubljana

T: 01 564 22 33

F: 01 564 22 31

E: [info@eurovision.si](mailto:info@eurovision.si)

S: [www.eurovision.si](http://www.eurovision.si)



GENERAL MOBILE